

# 中線伸線システムライン

Medium-Fine Wire Drawing System-Line.

Model

**HC17 / HC15 / HC13**

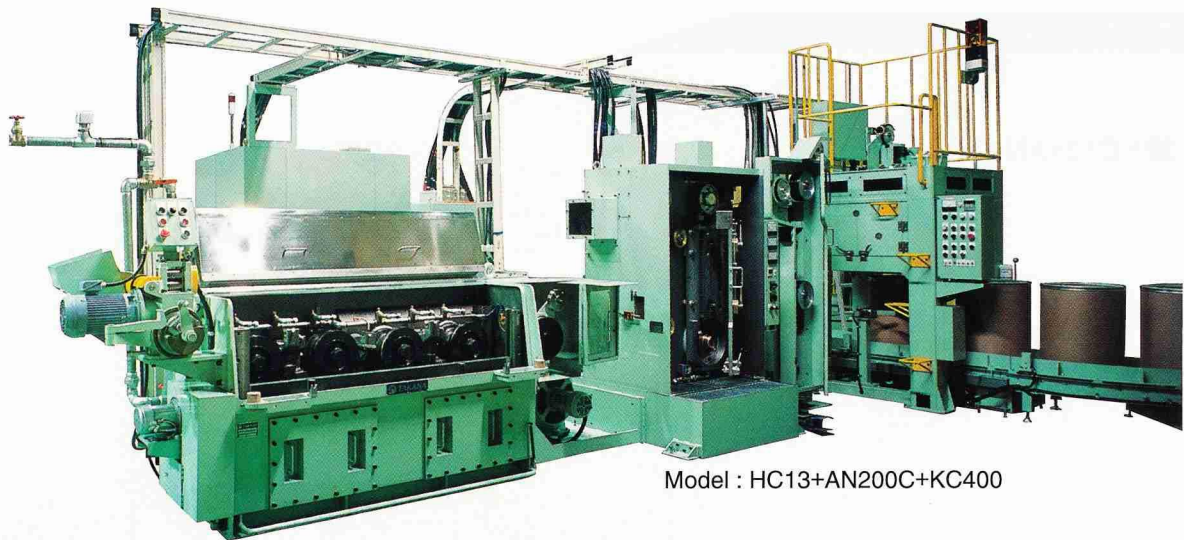

Model : HC13+AN200C+KC400

**TAKANA ELECTRIC Co.,Ltd.**

株式会社 **タカナ電機**

〒446-0052 愛知県安城市福釜町荒子193-1  
193-1 ARAKO,FUKAMA-CHO,ANJYO-CITY,  
AICHI,JAPAN. 〒446-0052

PHONE (0566)92-7851 FAX (0566)92-7852

# 中線伸線システムライン

Medium-Fine Wire Drawing System-Line.

伸線機 + 軟化機 + 巻取機  
Drawing Machine + Annealer + Spooler

## 伸線機

Drawing Machines

型式 Model	供給線径 Inlet-dia.	仕上線径 Final-dia.	ダイス数 No. of drafts	ワイヤー減面率 Elongation per draft	機械速度 Machine speed
HC17-◇◆	3.2~2.6mm #8 ~ #10	1.00~0.40mm #18 ~ #27	17	20.6%	2000~1000m/min
HC15-◇◆	3.2~2.6mm #8 ~ #10	1.20~0.45mm #17 ~ #25	15	20.6%	2000~1000m/min
HC13-◇◆	3.5~2.6mm #7 ~ #10	1.20~0.60mm #17 ~ #23	13	20.6%	1500~1000m/min

■伸線潤滑液は別途集中タンクより供給して下さい。  
Drawing emulsion supply from your central tank.

### ●外形図 Outline

#### ■HC13+AN200C+KC400

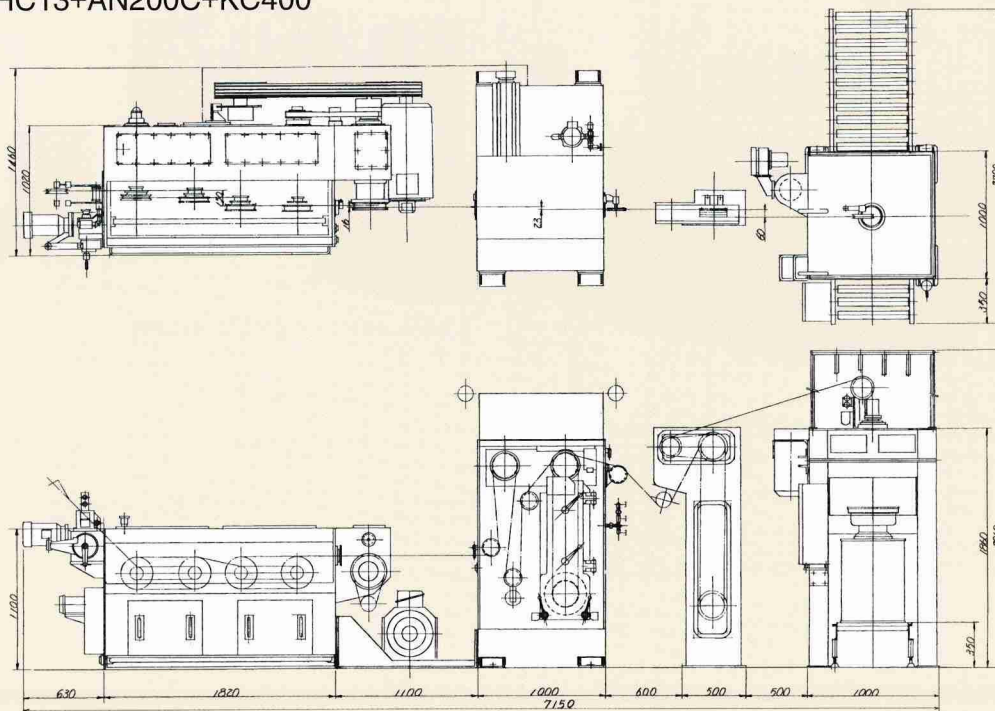

Mark : ◇			Mark : ◆						
軟化機 Annealer			シングル巻取機 Single Spooler		シングル自動巻取機 Single Spooler Automatic-exchange		ダブル巻取機 Dual Spooler	縦型コイラー Vertical Coiler	
AN 300C	AN 250C	AN 200C	SS500 max 500kg	SS800 max 800kg	SAS500 max 500kg	SAS800 max 800kg	DS500 max 500kg	KC750 1.2~0.6mm max 800kg	KC400 1.0~0.6mm max 150kg
○	◎	◎	◎	◎	◎	◎	◎	◎	◎
○	◎	◎	◎	◎	◎	◎	◎	◎	◎
○	◎	◎	◎	◎	◎	◎	◎	◎	◎

●外形図 Outline

■HC13+AN200C+KC750

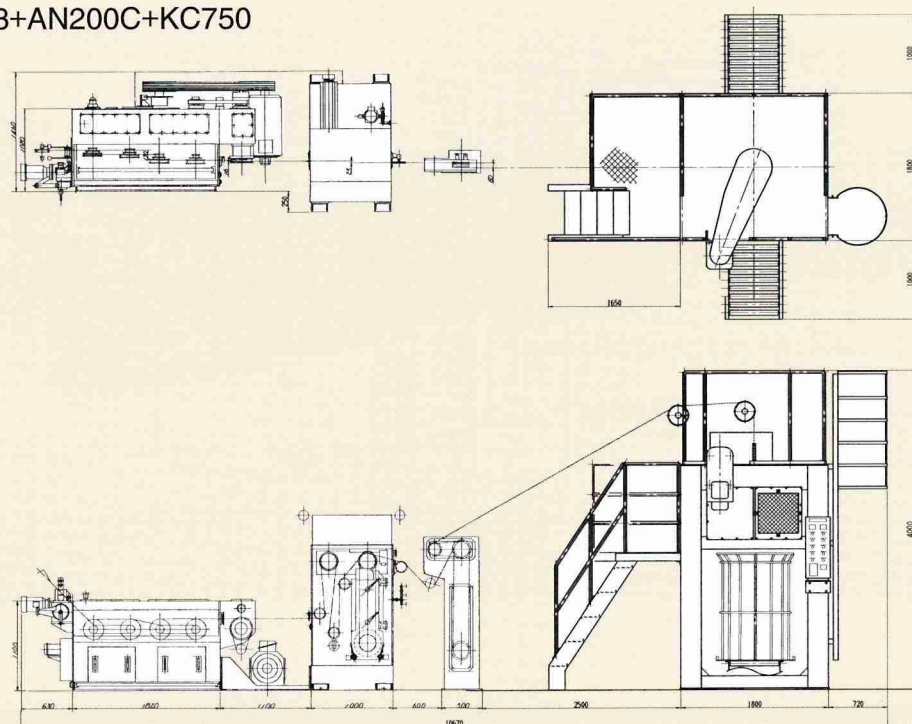



■ HC17+AN300C+SAS800

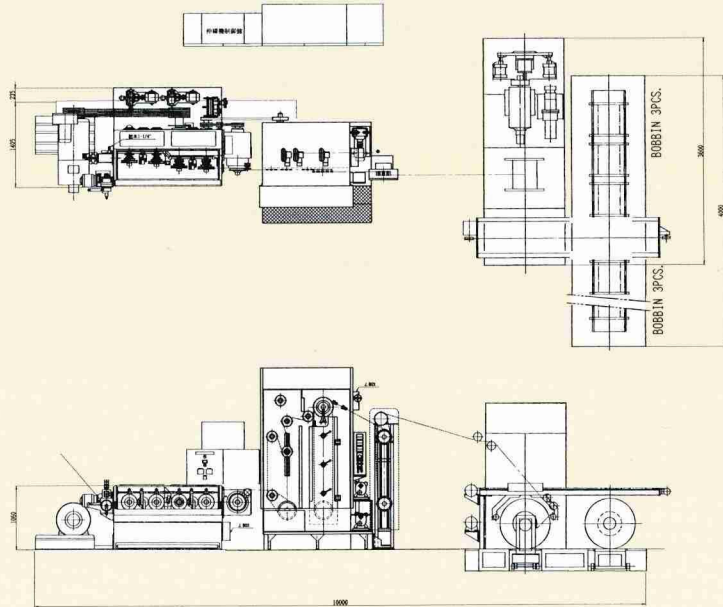

■ HC15+AN250C+DS500

